

TECHNISCHE GEGEVENS

AGROTRON K

410 • 420 • 610 • 430

Typeaanduiding		410	420	610	430
Motor					
Vloeistofgekoelde DEUTZ-Dieselmotor	Type	TCD 2012 L04		TCD 2012 L06	TCD 2012 L04
Nominaal vermogen (2000/25 EC)	kW/pk	65/89	73/100	82/112	
Max. Vermogen (2000/25 EC)*	kW/pk	73/100	82/112	87/119	93/127
Max. Vermogen (met DPC)	kW/pk	73/100	82/112	89/121	95/130**
Nominaal toerental	omw/min	2.300			
Cilinders/Inhoud	Aant./cm ³	4/4.038		6/6.057	4/4.038
Boring/slag	mm	101/126			
Max. koppel	Nm	382	413	436	492
Constantkoppelbereik	omw/min	1.600 - 1.200	1.600 - 1.250	1.800 - 1.200	1.600 - 1.400
Koppelstijging	%	36	30	30	37
Interval motorolie verversen		500 uur of 1 x per jaar			
Olieinhoud/tankinhoud	l	10/180		14/180	10/180
Cabine					
Airconditioning		Optie: ProfiLine standaard			
Aut. klimaatregeling ProfiLine		Optie			
Elektrische installatie					
Spanning	V	12			
Dynamo	kW/A	12/95			
Accu	V/Ah	12/170			
25 Amp. aansluiting		3-polig, 25 A			
Onderstel, remmen, besturing					
Diff. slot voor		45% Standaard, 100% optioneel			
ASM sperwerking		optioneel (standaard bij geveerde vooras)			
Diff. slot achter		elektro-hydraulische inschakeling			
Bedrijfsremmen vooras		automatische inschakeling voorasaandrijving			
Bedrijfsremmen achter		Schijfremmen in natte schijfremmen			
Handrem		werkt op schijfrem achter			
Stuursysteem		hydrostatisch met gelijkloopcilinder			
Stuurhoek/draaistraal		52°/4,65 m		52°/4,95 m	52°/4,65 m
Besturing		aparte pomp			
Pompopbrengst / druk	l/min (bar)	tot 26 (180)			

* zonder ventilator

** met aftakas-boost

TECHNISCHE GEGEVENS

AGROTRON K

410 • 420 • 610 • 430

Typeaanduiding	410	420	610	430								
Werkhydrauliek												
Uitvoering A	Open Center, gezamenlijke opslag met transmissie, 60l/min, 26 liter afneembaar. 3 mech. hulpventielen, kruishendel en monohendel, elektr. omschakeling naar 4de functie optie											
Uitvoering B	Open Center, gescheiden opslag van olie, 75l/min 35 liter afneembaar, 3 mech. hulpventielen, kruishendel en monohendel											
ProfiLine	Load-Sensing, gescheiden opslag olie, 83l/min 35 liter afneembaar, 4 elektr. hulpventielen, tijd en hoeveelheid gestuurd, bediening met PowerCom S en proportioneel kruishendel											
Systeemdruk	bar	200										
Hefinrichting												
AGROTRONIC-hD	Standaard											
Categorie 3-punts	II/III; snelkoppelhaken											
Hefkracht achter	kg	6.220										
Fronthef Cat. II	optioneel											
Hefkracht	kg	2.500										
Hydraulische hulpventielen												
Aantal ventielen/aansluitingen	3 (ProfiLine 4 elektrisch) 6/8											
Drukloze retour	standaard											
Funkties	dubbelwerkend met zweefstand en onder druk te koppelen											
Arrietering	in neutraalstand, heffen en zweefstand											
Bediening	1+2 met kruishendel, 3 onafhankelijk (ProfiLine: 1+2 op PowerComS, 3+4 met joystick)											
Transmissie												
Type	ZF 7100, 8-versnellingen, elektro-hydraulische groepenschakeling											
Powershift	3-voudig onder last (ProfiLine met APS)											
Powershuttle	Standaard											
Aantal versnellingen (met Kruipgang)	V/A	24/8 (36/12)										
Koppeling	lamellenkoppeling met oliebadsmering/Comfortkoppeling											
Frontaftakas												
Koppeling/bediening	lamellenkoppeling met oliebadsmering/elektrohydraulisch											
Omwentelingen	omw/min	1.000										
Profiel aftakasstomp	1 3/8", 6 splines											
Max. overdraagbaar vermogen	max. motorvermogen											
Draairichting	rechts in rijrichting											
Aftakas achter												
Koppeling/bediening	Oliebadsmering gemoduleerde aanloop/elektrisch-hydraulische schakeling											
Aftakasstomp	wisselbaar/schroefbaar											
Profiel	1 3/8" 6 splines of 1 3/8" 21-splines											
Motortoerental 540/1000	omw/min	1.990/1.990										
Motortoerental 540E/1000E	omw/min	1.550/1.550										
Rijsnelheden*												
	Kruipgang				Veldgroep				Straatgroep			
	L	M	H	R	L	M	H	R	L	M	H	R
1	0,32	0,39	0,46	0,32	1,62	1,95	2,33	1,62	7,68	9,32	11,05	7,68
2	0,52	0,63	0,75	0,52	2,62	3,15	3,77	2,62	12,41	14,90	17,84	12,41
3	0,86	1,04	1,24	0,86	4,34	5,21	6,24	4,34	20,56	24,69	29,56	20,56
4	1,43	1,72	2,06	1,43	7,22	8,67	10,38	7,22	34,17	41,03	50,00	34,17

* Alle snelheden met banden 16.9.R34 en nominaal toerental 2.300 omw/min

TECHNISCHE GEGEVENS

AGROTRON K

410 • 420 • 610 • 430

- a Wielbasis
- b Lengte
- c Hoogte bovenkant cabine
(minimale maat)
- d midden as tot bovenkant cabine

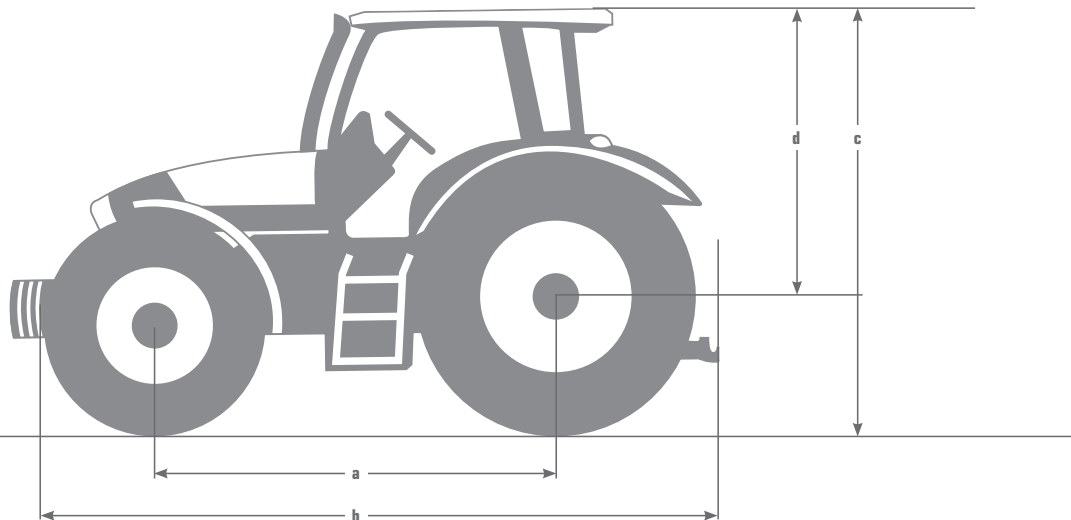

Typeaanduiding	410	420	610	430
Maten* in mm				
a	2.419		2.647	2.419
b	4.139		4.370	4.139
c	2.630		2.660	2.630
d	1.913		1.943	1.913
Gewicht in kg (40 km/u)				
Leeggewicht				
voor	1.650		1.750	1.650
achter	2.790		3.100	2.790
gezaamenlijk	4.440		4.850	4.440
Toelaatbaar totaalgewicht				
voor**	3.500		3.800	
achter	6.000		6.300	
gezaamenlijk	7.500		8.000	
Nuttige lading				
voor	1.850		2.050	2.150
achter	3.210		3.200	3.510
gezaamenlijk	3.060		3.150	3.560
Flensmaten				
Flensmaat voor	mm		1.660	
Wiel aansluiting voor	mm		275 x 8 x 20	
Flensmaat achter	mm		1.640	
Wiel aansluiting achter	mm		205 x 8 x 20	

Voorloopberekening in %: $[(\text{Afrol voor} \div \text{afrol achter} \times i) - 1] \times 100\% = \text{voorloop in \%}$. De voorloop moet minstens + 0,5% en ten hoogste + 4,5% zijn.
 Overbrengverhouding (i): AT K 410/420: $i=1,316$; AT K 610/430: $i=1,3572$

* Bij banden 16.9 R 34

** Bij voorladergebruik tot 5 km/u max. 9.625,00 kg voor alle types

TECHNISCHE GEGEVENS

AGROTRON K

410 • 420 • 610 • 430

Typeaanduiding	410	420	610	430
Banden, velgen, spoorbreedte's				
14.9 R24	1.590/1.690 v			
16.9 R34	1.600/1.700 h			
480/65 R24	1.890 v			
540/65 R34	1.850 h			
380/70 R28		1.590/1.690 v		
480/70 R38		1.700 h		
420/70 R24	1.590/1.690 v			
480/70 R34	1.700 h			
540/65 R24	1.790 v			
540/65 R38	1.800 h			
16.9 R24	1.590/1.690 v			
16.9 R38	1.600/1.700 h			
360/70 R28			1.590/1.690 v	
16.9 R38			1.600/1.700 h	
420/70 R24			1.790 v	
520/70 R34			1.800 h	
480/65 R24			1.890 v	
600/65 R34			1.840 h	
540/65 R24			1.790 v	
600/65 R38*			1.840 h	
16.9 R24			1.590/1.690 v	
18.4 R38*			1.700 h	
480/70 R24			1.790 v	
520/70 R38*			1.800 h	
230/95 R32	1.540/1.740 v			
270/95 R44*	1.500/1.800 h			
270/95 R32	1.440/1.840 v			
270/95 R46	1.500/1.800 h			
230/95 R32	1.490/1.790 v			
230/95 R44	1.500/1.800 h			
230/95 R32			1.540/1.740 v	
230/95 R48			1.500/1.800 h	
270/95 R32**			1.440/1.840 v	
300/95 R46**			1.500/1.800 h	
270/95 R32			1.440/1.840 v	
270/95 R48			1.500/1.800 h	

Leverbare standaard bandencombinaties zijn afhankelijk van de in de prijslijst genoemde combinaties. Gebruik van dubbellucht is toegestaan waarbij stratenverkeersreglement in acht wordt genomen dient te worden.

* Bij AT K 610/430: alleen mogelijk met cabinevering.

** Alleen Kleber Super 3.

Deze brochure is bestemd voor internationaal gebruik. De afbeeldingen in de brochure kunnen zowel betrekking hebben op optionele uitrustingen, als ook op niet volledige standaarduitrustingen. De beschikbaarheid van enkele afgebeelde modellen, standaard- en optionele uitrustingen kunnen per land variëren. Alleen de prijslijst van de dealer is doorslaggevend voor het feit of de uitrustingen die in deze brochure zijn beschreven en/of afgebeeld standaard of als optie worden meegeleverd. Bovendien is het mogelijk dat de afgebeelde aanbouwwerktuigen en optionele uitrustingen niet altijd voldoen aan de ter plaatse geldende wettelijke voorschriften. De controle berust bij de klant – na advies van de dealer en met behulp van het instructieboekje. Aan de informatie en afbeeldingen in deze brochure kunnen geen rechten worden ontleend, vergissingen zijn voorbehouden. Alle informatie in deze brochure is in zoverre niet bindend, wanneer zich om technische, commerciële of wettelijke redenen wijzigingen voordoen. De fabrikant kan hiervoor in geen geval aansprakelijk worden gesteld. SAME DEUTZ-FAHR DEUTSCHLAND GmbH behoudt zich het recht voor om op ieder gewenst moment en zonder aankondiging vooraf wijzigingen aan te brengen wat betreft het design, de technische uitvoering en de samenstelling van de standaarduitrusting.

 **SAME DEUTZ-FAHR**

Gaspart nv, Z4 Broekooi 190, 1730 Asse (Zellik), Tel: 02 467 38 11, E-Mail: info@gaspart.be, www.gaspart.be
 SAME Deutz-Fahr Holland B.V. Klovenier 2, 3905 PN Veenendaal, Postbus 545, 3900 AM Veenendaal
 Tel.: 0318 56 22 11, www.samedeutz-fahr.com/nl/



GEZOND VERSTAND GAAT VERDER.